

Управление образования Администрации города Новочеркаска
муниципальное бюджетное учреждение дополнительного образования
«Дом творчества»

СОГЛАСОВАНО

на заседании педагогического совета
Протокол
от 29.08.2023г. № 1

УТВЕРЖДАЮ

Директор
МБУ ДО «Дом творчества»
Приказ № 103 от 31.08.2023г.

Петровскова С.В.



**ДОПОЛНИТЕЛЬНАЯ ОБЩЕОБРАЗОВАТЕЛЬНАЯ
ОБЩЕРАЗВИВАЮЩАЯ ПРОГРАММА
ХУДОЖЕСТВЕННОЙ НАПРАВЛЕННОСТИ
«ПАЛИТРА»**

Уровень программы: стартовый, базовый
Вид программы: модифицированная
Уровень программы: разноуровневая
Возраст детей: от 10 до 16 лет
Срок реализации: 3 года - 576 час.
1-й – 144 час., 2-й – 216 час., 3-й год – 216 час.
Разработчик: педагог дополнительного
образования
Гончар Сергей Дмитриевич

г. Новочеркасск
2023 г.

ОГЛАВЛЕНИЕ

I. ПОЯСНИТЕЛЬНАЯ ЗАПИСКА	3
II. УЧЕБНЫЙ ПЛАН. КАЛЕНДАРНЫЙ УЧЕБНЫЙ ГРАФИК	6
2.1 Учебный план	6
2.2 Календарный учебный график	18
III. СОДЕРЖАНИЕ ПРОГРАММЫ	18
3.1 Условия реализации программы	18
3.2 Формы контроля и аттестации	19
3.3 Планируемые результаты	19
IV. МЕТОДИЧЕСКОЕ ОБЕСПЕЧЕНИЕ	21
V. ДИАГНОСТИЧЕСКИЙ ИНСТРУМЕНТАРИЙ	22
VI. СПИСОК ЛИТЕРАТУРЫ	24
VII. ПРИЛОЖЕНИЯ	27
Приложение 1	27
Приложение 2	37
Приложение 3	46

I. ПОЯСНИТЕЛЬНАЯ ЗАПИСКА

Актуальность данной программы обусловлена её практической значимостью. обучающиеся могут применять полученные знания и практический опыт в выполнении живописных и графических работ отражающих их чувства, мысли, отношение к окружающей их среде, в оформлении школьных праздников, стенгазет, классных уголков.

Настоящая программа создает условия для социального, культурного и профессионального самоопределения, творческой самореализации личности ребёнка, её интеграции в системе мировой и отечественной культур.

Отличительные особенности программы, новизна Отличительная особенность данной дополнительной общеобразовательной программы заключается в том, что она составлена в соответствии с современными нормативными правовыми актами и государственными программными документами по дополнительному образованию, требованиями новых методических рекомендаций по проектированию дополнительных общеобразовательных программ и с учетом задач, сформулированных Федеральными государственными образовательными стандартами нового поколения.

Обучение строится на основе приобщения детей к наблюдению за окружающей действительностью. Так как целью обучения является формирование творчески развитой личности, его художественной культуры, пробуждение у ребёнка желания взглянуть на окружающий его мир глазами художника. Получение навыков рисования, познание образного языка искусства.

В процессе обучения значимое место уделяется изобразительному искусству, которое совершенствует органы чувств, развивает мышление, умение наблюдать, анализировать, запоминать и способствует становлению гармонически развитой личности.

Новизна программы заключается в применении активных методов обучения – организация творческой самостоятельной деятельности учащихся как в процессе обучения, так и в досуговой работе и педагогическое взаимодействие с родителями.

Цель: художественное развитие личности ребенка, раскрытие творческого потенциала, овладение детьми практических навыков рисования с использованием различных приёмов изобразительного искусства, умение воплощать свои творческие замыслы в жизнь, развитие вкуса и чувства гармонии, развитие зрительной памяти и воображения, способность глубже понять красоту окружающего их мира.

Задачи:

обучающие:

- овладеть различными приёмами изобразительного искусства, знаниями основ реалистического рисунка и основами композиции;
- формирование умения передать в рисунке свои творческие замыслы,

умения выбирать компоновку и ракурс, навыков рисования с натуры, по памяти, по представлению;

- ознакомить с возможностями и особенностями декоративно - прикладного искусства;

- расширение уровня знаний (знакомство детей с историей изобразительного искусства).

развивающие:

- обучение детей приемам самостоятельной и коллективной работы, самоконтроля и взаимоконтроля;

- развитие у детей творческой активности, пространственного мышления, аккуратности, внимательности, усидчивости, наблюдательности, памяти.

воспитательные:

- создание базы для творческого мышления детей;

- развитие у детей самостоятельности и ответственности, развитие самоконтроля;

- формирование общей культуры личности ребенка, способной адаптироваться в современном обществе;

- участие детей в конкурсах, выставках.

Характеристика программы

Направленность художественная.

Тип – модифицированная.

Вид – общеразвивающая.

Уровень освоения – стартовый - 1- й год обучения; базовый - 2-й, 3-й года обучения.

Объем и срок освоения программы

Программа включает в себя 3 года обучения, что составляет 576 часов.

Режим занятий Режим организации занятий по данной дополнительной общеобразовательной программе определяется календарным учебным графиком и устанавливается локальным нормативным актом организации дополнительного образования, реализующей дополнительные общеобразовательные программы и нормами СанПиН 2.4.3648-20.

Рекомендуемый режим занятий – два раза в неделю с продолжительностью одного занятия – 45 мин. (продолжительность занятий регламентируется методическими рекомендациями министерства образования и науки РФ и локальным актом Дома творчества) Занятия проводятся в специально оборудованном классе, с хорошим освещением, при температуре воздуха 18-24 градусов.

Овладение основными навыками и умениями предполагает групповую форму обучения.

1-й год обучения – групповые занятия 2 часа по 45 минут два раза в неделю. Количество детей в группе от 12 до 15 учащихся в возрасте 10-14 лет.

2-й год обучения - групповая работа –3 часа по 45 минут два раза в неделю. Количество детей в группе от 10 до 12 учащихся в возрасте 11-15 лет.

3-й год обучения - групповая работа –3 часа по 45 минут два раза в неделю. Количество детей в группе от 8 до 10 учащихся в возрасте 12-16 лет.

Тип занятий изучение новой информации, занятия по формированию новых умений, обобщение и систематизация изученного, практическое применение знаний, умений (закрепление), комбинированные занятия (теория – практика), контрольно- проверочные занятия. В основе программы лежат практические занятия.

Форма обучения Овладение основными навыками и умениями предполагает групповую форму обучения.

Адресат программы Программа рассчитана на всех желающих детей в возрасте от 10 до 16 лет.

Наполняемость группы В группе занимаются не более 15 человек.

II. УЧЕБНЫЙ ПЛАН. КАЛЕНДАРНЫЙ УЧЕБНЫЙ ГРАФИК

2.1 Учебный план

Таблица 1

N п/п	Название раздела, темы	Количество часов			Формы аттестации/ контроля
		Теория	Практика	Всего	
1. Стартовый уровень - 1-й год обучения					
1.1.	Раздел: Базовые навки				готовая работа
	- работа с акварелью	1	3	4	
	- ракурс, контур и силуэт	1	7	8	
	- виды теней	1	7	8	
	- основы объема.	2	8	10	
	- тон и тоновый рисунок	2	8	10	
- контраст и тональность	2	10	12		
1.2.	Раздел: Изображение пространства				готовая работа
	- линейная перспектива	2	10	12	
	- размеры и пропорции	1	7	8	
	- воздушная перспектива	1	7	8	
- композиция и её плановость	1	9	10		
1.3.	Раздел: Изображение объема				готовая работа
	- рисование эллипса	1	7	8	
	- кубические и цилиндрические формы	1	7	8	
- конусообразные и сферические формы	2	8	10		
1.4.	Раздел: Основы дизайна				готовая работа
	- понятие интерьера	2	10	12	
- понятие экстерьера	2	10	12		
1.5.	Раздел: Контроль (вводный, промежуточный).	0	4	4	тестирование
1.6.	Всего	26	118	144	
2. Стартовый уровень - 2-й год обучения					
2.1	Раздел: Падающие тени				готовая работа
	- линейная перспектива теней	3	6	9	
	- композиционный рисунок, с лучами света направленными параллельно плоскости листа	3	15	18	
		3	18	21	

	- композиционный рисунок, с лучами света направленными на рисующего	4	20	24	
	- композиционный рисунок, с лучами света направленными из-за спины рисующего	4	20	24	
	- композиционный рисунок помещения при электрическом освещении				
2.2.	Раздел: Собственные тени - тень, полутень, свет, блик, рефлекс	3	12	15	готовая работа
2.3.	Раздел: Плакат - метод «сухая кисть» - перьевые плакатные шрифты - основы плаката: цветовая обрубка - основы плаката: обрубка формы - композиционный рисунок в технике витража	3 3 4 3 4	12 15 20 18 17	15 18 24 21 21	готовая работа
2.4.	Раздел: Контроль (вводный, промежуточный)	6	-	6	тестирование
2.5.	Всего	43	173	216	
3. Базовый уровень -3-й год обучения					
3.1.	Раздел: Портрет - симметрия и пропорции. - анфас головы. - профиль головы. - вид головы в полуразворот. - основные формы носа, глаз, губ, ушей. - создание фоторобота - мимика лица, эмоции человека. - создание новогодней маски.	1 2 2 2 4 1 3 2	2 10 10 10 14 2 15 10	3 12 12 12 18 3 18 12	готовая работа
3.2.	Раздел: фигура человека - пропорции тела человека. - этапы создания рисунка мужчины. - этапы создания рисунка женщины. - особенности сидящей фигуры. - особенности наклонившейся фигуры. - человек в движении. - рисунок одежды	3 3 3 2 3 4 2	15 9 9 16 15 14 16	18 12 12 18 18 18 18	готовая работа
3.4.	Раздел: Контроль (вводный, промежуточный,)	-	6	6	тестирование
3.5.	Всего	46	170	216	

Содержание учебного плана

1. Стартовый уровень - 1-й год обучения

Раздел №1. Базовые навыки.

1. Работа с акварелью.
 - I. Теоретический материал:
 - 1) акварельные краски и их свойства
 - II. Практическая работа:
 - 1) выполнение равномерной заливки цветом
 - 2) плавный переход тона
 - 3) плавный переход цвета
 - 4) выполнение рисунка пейзажа донской степи.
2. Ракурс, контур и силуэт.
 - I. Теоретический материал:
 - 1) ознакомление с понятиями ракурс, контур и силуэт.
 - II. Практическая работа:
 - 1) определение наилучшего и наихудшего ракурса предметов
 - 2) выполнение силуэтного рисунка
 - 3) выполнение контурного рисунка
3. Виды теней
 - I. Теоретический материал:
 - 1) виды теней
 - 2) упрощённые способы их изображения
 - II. Практическая работа:
 - 1) рисунок с использованием упрощённых способов изображения теней
4. Основы объема.
 - I. Теоретический материал:
 - 1) приёмы используемые для передачи объема предметов
 - II. Практическая работа:
 - 1) рисунок 1-2 предметов с использованием одного из приёмов
5. Тон и тоновый рисунок.
 - I. Теоретический материал:
 - 1) знакомство с понятиями графика, тон, тоновая шкала
 - II. Практическая работа:
 - 1) выполнение графического рисунка на 3 тона
 - 2) выполнение графического рисунка на 4 тона
6. Контраст и тональность
 - I. Теоретический материал:
 - 1) знакомство с понятиями контрастность и тональность
 - 2) значение контрастности и тональности в рисунке
 - II. Практическая работа:

- 1) выполнение 2-х рисунков с сильной и слабой контрастностью
- 2) выполнение 2-х рисунков с высокой и низкой контрастностью

Раздел №2. Изображение пространства.

1. Линейная перспектива.
 - I. Теоретический материал:
 - 1) понятие линейной перспективы
 - 2) линейная перспектива с 2-мя точками схода
 - II. Практическая работа:
 - 1) упражнение на линейную перспективу
 - 2) рисунок городской улицы
 - 3) рисунок загородного дома, донского куреня
2. Размеры и пропорции.
 - I. Теоретический материал:
 - 1) понятие пропорции
 - 2) способы определения углов и линейных размеров
 - II. Практическая работа:
 - 1) визуальное определение пропорций предметов
 - 2) определение размеров углов и отображение их на бумаге
 - 3) выполнение с натуры рисунка параллелепипеда
3. Воздушная перспектива
 - I. Теоретический материал:
 - 1) понятие «воздушная перспектива»
 - 2) понятие пейзажа и его виды
 - II. Практическая работа:
 - 1) рисунок природного пейзажа с учётом линейной перспективы (ковыльная степь)
4. Композиция и её плановость.
 - I. Теоретический материал:
 - 1) понятие «композиция»
 - 2) понятие плановости композиции
 - 3) варианты композиционных решений
 - II. Практическая работа:
 - 1) создание композиционного рисунка
 - 2) обсуждение композиционных решений

Раздел №3. Изображение объёма.

1. Рисование эллипса
 - I. Теоретический материал:
 - 1) понятие эллипс и цилиндр
 - 2) техника рисования эллипса с учётом линейной перспективы и его положения в пространстве
 - 3) техника рисования цилиндра

- II. Практическая работа:
 - 1) рисование эллипсов
 - 2) рисование цилиндров
- 2. Кубические и цилиндрические формы.
 - I. Теоретический материал:
 - 1) ознакомление с приёмами упрощения формы
 - II. Практическая работа:
 - 1) определение в природе кубических цилиндрических форм
 - 2) рисунок с использованием кубических и цилиндрических форм
- 3. Конусообразные и сферические формы
 - I. Теоретический материал:
 - 1) знакомство с фигурами конус и сфера
 - 2) правила построения конуса
 - 3) правила построения сферы и полусферы
 - II. Практическая работа:
 - 1) выполнение рисунка конусов и полусфер различных пропорций и различных положений в пространстве
 - 2) определение в природе конусообразных и сферических форм
 - 3) выполнение рисунка с использованием конусных и сферических форм

Раздел №4. Основы дизайна

- 1. Понятия интерьера.
 - I. Теоретический материал:
 - 1) знакомство с понятием интерьер
 - 2) виды интерьера
 - 3) особенности построения интерьера
 - II. Практическая работа:
 - 1) определение видов интерьера
 - 2) рисунок интерьера (казачьей усадьбы, казачьей избы)
- 2. Понятия экстерьера.
 - I. Теоретический материал:
 - 1) знакомство с понятием экстерьер
 - 2) виды экстерьера
 - 3) особенности построения экстерьера
 - II. Практическая работа:
 - 1) определение видов экстерьера
 - 2) рисунок экстерьера (казачьей усадьбы, казачьей избы)

Раздел №5 Контроль.

- 1. Вводное занятие.
 - I. Теоретический материал:
 - 1) изобразительное искусство как вид художественного творчества
 - 2) программа и содержание работы

- 3) внутренний распорядок.
- 2. Заключительное занятие.
 - I. Теоретический материал:
 - 1) подведение итогов за год
 - 2) выставка лучших работ
 - 3) планирование на следующий год.

2. Базовый уровень – 2-й, 3-й года обучения.

Раздел №1. Падающие тени.

- 1. Линейная перспектива теней.
 - I. Теоретический материал:
 - 1) повторение законов линейной перспективы
 - 2) общие правила построения тени
 - II. Практическая работа:
 - 1) выполнение равномерной заливки цветом
 - 2) плавный переход тона
 - 3) плавный переход цвета
 - 4) выполнение рисунка пейзажа степи
- 2. Композиционный рисунок, с лучами света направленными параллельно плоскости листа.
 - I. Теоретический материал:
 - 1) повторение правил построения композиции.
 - 2) виды теней от различных источников освещения.
 - 3) правила построения теней при боковом солнечном освещении.
 - II. Практическая работа:
 - 1) построение теней от различных геометрических фигур при боковом солнечном освещении.
 - 2) выполнение композиционного рисунка с боковым солнечным освещением.
- 3. Композиционный рисунок, с лучами света направленными на рисующего.
 - I. Теоретический материал:
 - 1) правила построения теней при направлении лучей света на рисующего.
 - 2) способы изображения солнца.
 - II. Практическая работа:
 - 1) просмотр репродукций картин с изображением солнца.
 - 2) построение теней от различных геометрических фигур при фронтальном солнечном освещении.
 - 3) выполнение композиционного рисунка с изображением солнца в поле видимости.
- 4. Композиционный рисунок, с лучами света направленными из-за спины рисующего.
 - I. Теоретический материал:

- 1) правила построения теней при расположении солнца за спиной рисующего
- II. Практическая работа:
 - 1) построение теней от различных геометрических фигур при солнечном освещении из-за спины рисующего.
 - 2) выполнение композиционного рисунка с лучами света падающими из-за спины рисующего.
5. Композиционный рисунок помещения при электрическом освещении
 - I. Теоретический материал:
 - 1) повторение видов интерьера
 - 2) повторение правил построения интерьера с учётом линейной перспективы.
 - 3) правила построения теней при электрическом освещении.
 - II. Практическая работа:
 - 1) построение теней от различных геометрических фигур при электрическом освещении.
 - 2) выполнение композиционного рисунка интерьера при электрическом освещении

Раздел №2. Собственные тени.

1. Тень, полутень, свет, блик, рефлекс
 - I. Теоретический материал:
 - 1) правила расположения тона в зависимости от угла падения световых лучей.
 - 2) понятия света, тени, полутени, блика и рефлекса.
 - 3) повторение правил построения эллипсов.
 - II. Практическая работа:
 - 1) графическое выполнение натюрморта шара

Раздел №3. Плакат.

1. Метод «сухая кисть».
 - I. Теоретический материал:
 - 1) повторение правил построения предметов с учётом линейной перспективы на две точки.
 - 2) правила выполнения рисунка методом «сухая кисть».
 - II. Практическая работа:
 - 1) просмотр графических работ, выполненных методом «сухая кисть».
 - 2) выполнение натюрморта куба методом «сухая кисть».
2. Перьевые плакатные шрифты
 - I. Теоретический материал:
 - 1) виды шрифтов.
 - 2) инструменты и приспособления для нанесения шрифтов.
 - 3) техника выполнения рубленого шрифта плакатным пером.

- II. Практическая работа:
- 1) выполнения рубленого шрифта плакатным пером.
3. Основы плаката: цветовая обрубовка
- I. Теоретический материал:
- 1) понятие плаката и его виды.
 - 2) правила и приёмы, используемые при создании различных плакатов.
 - 3) понятие цветовой обрубовки и её использование при создании стилизованного изображения.
- II. Практическая работа:
- 1) просмотр цветных плакатов
 - 2) выполнение плаката с использованием метода цветовой обрубовки.
4. Основы плаката: обрубовка формы.
- I. Теоретический материал:
- 1) особенности выполнения графического плаката.
- II. Практическая работа:
- 1) просмотр графических плакатов.
 - 2) выполнение графического плаката методом «сухая кисть».
5. Композиционный рисунок в технике витража
- I. Теоретический материал:
- 1) понятие витраж и его виды.
 - 2) особенности создания витражей и их композиционных решений.
 - 3) применение методов обрубовки в витражной технике.
- II. Практическая работа:
- 1) просмотр фотографий витражей.
 - 2) выполнение композиционного рисунка в витражной технике.

Раздел №4 Портрет

1. Симметрия и пропорции.
- I. Теоретический материал:
- 1) повторение правил выполнения симметричных рисунков.
 - 2) повторение правил соблюдения пропорций и способов измерения размеров.
- II. Практическая работа:
- 1) выполнение рисунка бабочки.
2. Анфас головы.
- I. Теоретический материал:
- 1) понятие «анфас»
 - 2) основные пропорции головы человека.
 - 3) различие пропорций при построении мужской и женской головы в «анфас».
 - 4) два способа построения головы человека в «анфас».
- II. Практическая работа:
- 1) построение головы человека в «анфас» способом «овалов» при помощи

- поэтапной схемы.
- 2) построение головы человека в «анфас» способом «овалов» самостоятельно.
 - 3) построение головы человека в «анфас» способом «квадрата» при помощи поэтапной схемы.
 - 4) построение головы человека в «анфас» способом «квадрата» самостоятельно.
3. Профиль головы.
- I. Теоретический материал:
- 1) понятие «профиль».
 - 2) повторение основных пропорций головы человека.
 - 3) различие пропорций при построении мужской и женской головы в «профиль».
 - 4) способ «квадрата» для построения головы человека в «профиль».
- II. Практическая работа:
- 1) построение головы человека в «профиль» способом «квадрата» при помощи поэтапной схемы.
 - 2) построение головы человека в «профиль» способом «квадрата» самостоятельно.
 - 3) рисунок профиля фантастического существа при помощи нарушения пропорций.
4. Вид головы в полуразворот.
- I. Теоретический материал:
- 1) понятие «полуразворот».
 - 2) повторение правил построения эллипсов.
 - 3) искажение пропорций головы при изображении её в «полуразворот».
 - 4) повторение понятия «ракурс».
 - 5) способ «дуг» и его основные правила при построении головы человека в «полуразворот».
 - 6) повторение метода обрубков формы и его использование при построении головы человека в «полуразворот».
- II. Практическая работа:
- 1) построение головы человека в «полуразворот» способом «дуг» при помощи поэтапной схемы.
 - 2) построение головы человека в «полуразворот» способом «дуг» самостоятельно.
 - 3) построение головы человека в «полуразворот» методом обрубков при помощи поэтапной схемы.
 - 4) построение головы человека в «полуразворот» методом обрубков с натуры.
5. Основные формы носа, глаз, губ, ушей.
- I. Теоретический материал:
- 1) понятие «разрез глаз» и его основные типы.

- 2) понятие глазного яблока и влияние его поворота на внешний вид и форму глаза.
 - 3) форма и размеры ушей и их вид с различных ракурсов.
 - 4) форма и размеры губ и их вид с различных ракурсов.
 - 5) основные формы носа и его составные части, вид носа с различных ракурсов.
- II. Практическая работа:
- 1) изображение наиболее часто встречающихся положений глаз с использованием наглядных таблиц.
 - 2) изображение наиболее часто встречающихся положений уха с использованием наглядных таблиц.
 - 3) изображение наиболее часто встречающихся положений рта и губ с использованием наглядных таблиц.
 - 4) изображение наиболее часто встречающихся положений носа с использованием наглядных таблиц.
6. Создание фоторобота.
- I. Теоретический материал:
- 1) повторение основных и наиболее часто встречающихся типов носа, губ, ушей и разреза глаз.
 - 2) способ изготовления простейшего фоторобота из бумаги.
- II. Практическая работа:
- 1) изготовления простейшего фоторобота из бумаги.
 - 2) проведение конкурса на самое оригинальное лицо.
7. Мимика лица, эмоции человека.
- I. Теоретический материал:
- 1) понятие мимики.
 - 2) правила изображения эмоций.
 - 3) десять основных эмоций человека.
- II. Практическая работа:
- 1) изображение лиц мультипликационных героев, выражающих различные эмоции.
8. Создание новогодней маски.
- I. Теоретический материал:
- 1) виды масок.
 - 2) способы изготовления масок.
- II. Практическая работа:
- 1) изготовление плоской рисованной маски.
 - 2) изготовление полумаски.
 - 3) проведение конкурса на лучшую новогоднюю маску.

Раздел №5 фигура человека

1. Пропорции тела человека.
- I. Теоретический материал:

- 1) понятие тело человека и его составляющие
 - 2) историческое развитие науки о пропорциях человеческого тела
 - 3) основные пропорции человеческого тела и его частей
- II. Практическая работа:
- 1) просмотр репродукций картин различных эпох с изображением людей.
 - 2) проверка пропорций фигуры человека по различным системам на реальных людях.
 - 3) выполнение контурного рисунка фигуры человека в «анфас» и «профиль».
2. Этапы создания рисунка мужчины.
- I. Теоретический материал:
- 1) особенности строения мужской фигуры, казака.
 - 2) пропорции основных характеристик мужской фигуры.
- II. Практическая работа:
- 1) построение фигуры казака в «анфас» и «профиль» при помощи поэтапной схемы.
 - 2) построение фигуры казака в «анфас» и «профиль» самостоятельно.
3. Этапы создания рисунка женщины.
- I. Теоретический материал:
- 1) особенности строения женской фигуры, казачки.
 - 2) пропорции основных характеристик женской фигуры.
- II. Практическая работа:
- 1) построение фигуры казачки в «анфас» и «профиль» при помощи поэтапной схемы.
 - 2) построение фигуры казачки в «анфас» и «профиль» самостоятельно.
4. Особенности сидящей фигуры.
- I. Теоретический материал:
- 1) повторение основных пропорций человеческого тела.
 - 2) правила выполнения рисунка сидящего человека сбоку.
 - 3) правила выполнения рисунка сидящего человека спереди с учётом искажения пропорций.
 - 4) правила выполнения рисунка сидящего человека в «полуразворот» с учетом искажения пропорций.
- II. Практическая работа:
- 1) выполнение рисунка сидящего человека сбоку при помощи поэтапной схемы.
 - 2) выполнение рисунка сидящего человека сбоку самостоятельно.
 - 3) выполнение рисунка сидящего человека спереди при помощи поэтапной схемы.
 - 4) выполнение рисунка сидящего человека спереди самостоятельно.
 - 5) выполнение рисунка сидящего человека в «полуразворот» при помощи поэтапной схемы.
 - 6) выполнение рисунка сидящего человека в «полуразворот»

самостоятельно.

5. Особенности наклонившейся фигуры.

I. Теоретический материал:

- 1) понятие «центр тяжести» и «точка опоры».
- 2) положение тела при упоре на две ноги и изменение его положения при упоре на одну ногу.
- 3) изменение положения тела в пространстве при прогибе назад и наклоне вперёд.

II. Практическая работа:

- 1) проверка изменения положения тела в пространстве при опоре на одну и на две ноги на реальных людях.
- 2) выполнение контурного рисунка фигуры человека спереди при опоре на одну и на две ноги.
- 3) проверка изменения положения тела в пространстве при прогибе назад и наклоне вперёд на реальных людях.
- 4) выполнение контурного рисунка фигуры человека сбоку при прогибе назад и наклоне вперёд.

6. Человек в движении.

I. Теоретический материал:

- 1) правила выполнения рисунка движущейся фигуры человека.
- 2) метод «пляшущих человечков».

II. Практическая работа:

- 1) рисунок фигуры человека, идущего вперёд с использованием метода «пляшущих человечков».
- 2) рисунок фигуры человека, идущего назад с использованием метода «пляшущих человечков».
- 3) рисунок фигуры бегущего человека с использованием метода «пляшущих человечков».
- 4) выполнение композиционного рисунка на одну из тем: «спортивный праздник», «балет», «школа танцев» и т.д.

7. Рисунок одежды.

I. Теоретический материал:

- 1) правила выполнения рисунка одежды.
- 2) виды одежды.
- 3) основы разработки моделей одежды.

II. Практическая работа:

- 1) разработка дизайна строгого костюма и выполнение рисунка человека демонстрирующего этот костюм.
- 2) разработка дизайна вечернего платья и выполнение композиционного рисунка на тему: «на балу», «в кафе», «на празднике» и т.д. с использованием разработанной модели платья.

Раздел №6 Контроль.

1. Вводное занятие.
 - I. Теоретический материал:
 - 1) новые техники изобразительного искусства
 - 2) программа и содержание работы
 - 3) показ репродукций.
2. Заключительное занятие.
 - I. Теоретический материал:
 - 1) подведение итогов за год
 - 2) выставка лучших работ
 - 3) планирование на следующий год

2.2 Календарный учебный график

Календарные учебные графики по группам (приложение 1)

III. СОДЕРЖАНИЕ ПРОГРАММЫ

3.1 Условия реализации программы

Материально-техническое оснащение

Необходимый перечень материально-технического обеспечения включает в себя:

- класс, имеющий качественное искусственное освещение;
- школьная доска для мела
- репродукции картин
- методические схемы и наглядные таблицы
- постановочный материал
- манекены для рисования
- мольберты с планшетами
- альбомы для рисования А4
- планшеты для акварели или папки для акварели А4 и А3
- папки для черчения А4 и А3;
- акварельные краски;
- гуашевые краски;
- чёрная плакатная тушь;
- простые карандаши различной твёрдости;
- сангина, соус, уголь;
- ластик, клячка;
- акварельные кисти №№ 1 или 2, 3, 5 или 7;
- плоские гуашевые кисти №№ 1, 2, 3, 5, 7, 9;
- плакатные перья, перья «редис», писчее перо с держателем;
- кнопки или малярный скотч.

Кадровое обеспечение

Педагог, работающий по данной программе должен иметь базовое профессиональное образование и необходимую квалификацию, быть способным к инновационной профессиональной деятельности, обладать необходимым уровнем методологической культуры и сформированной готовностью к непрерывному образованию в течение всей жизни, должен знать возрастные особенности детей.

3.2 Формы контроля и аттестации

Оценка качества реализации дополнительной образовательной программы «Палитра» включает в себя текущий контроль успеваемости, промежуточную и заключительную аттестацию учащихся. Успеваемость учащихся проверяется на различных выставках, конкурсах и т.д. Текущий контроль успеваемости учащихся проводится в счет аудиторного времени, предусмотренного на учебный предмет. Промежуточная и заключительная аттестации проводятся в форме контрольных тестов и оценки практических работ.

Промежуточная и заключительная аттестации проводятся на завершающих полугодие учебных занятиях в счет аудиторного времени, предусмотренного на учебный предмет.

Требования к содержанию аттестаций, учащихся определяются образовательной организацией. По итогам выставляется оценка знания теоретического материала и овладения практическими навыками «отлично», «хорошо», «удовлетворительно», «неудовлетворительно».

3.3 Планируемые результаты

Предметные

- формирование основ общеэстетической и изобразительной культуры, развитие художественного вкуса и устойчивого интереса к искусству живописи и графики;

- овладение общечеловеческими нормами нравственности и развития таких качеств личности, как интеллигентность, адаптивность, креативность, чувство собственного достоинства;

- умение воплощать художественные образы посредством изобразительной деятельности;

- знания основных направлений и стилей изобразительного искусства, а также соответствующей им базовой лексики; овладение техникой изображения в различных;

- развитие основных психологических качеств (усидчивость, аккуратность, фантазия, пространственное мышление), необходимых для выполнения художественных работ на высоком уровне;

- анализ и объективная оценка результатов собственного труда, поиск возможностей и способов их улучшения.

Личностные

- формирование уважительного отношения к иному мнению, истории и культуре других народов;

- формирование эстетических потребностей, ценностей и чувств;

- формирование мотивов учебной деятельности личного смысла учения;

- овладение навыками сотрудничества со взрослыми и сверстниками;

- формирование эстетических чувств доброжелательности и эмоционально-нравственной отзывчивости, понимание и сопереживание чувствами других людей;

- проявление дисциплинированности, внимательности, трудолюбия и упорства в достижении поставленных целей;

- реализация творческого потенциала, ориентация в культурном многообразии окружающей действительности в творческой жизни класса.

Метапредметные

- освоение способов решения проблем творческого и поискового характера в процессе восприятия, выполнения, оценки художественных работ;

- формирование умения планировать, контролировать и оценивать учебные действия в соответствии с поставленной задачей и условием ее реализации в процессе познания содержания художественных образов;

- определять наиболее эффективные способы достижения результата в изобразительной деятельности;

- продуктивное сотрудничество (общение, взаимодействие) со сверстниками при решении различных творческих задач на уроках, во внеурочной и внешкольной деятельности;

- освоение начальных форм познавательной и личностной рефлексии;

- позитивная самооценка своих творческих возможностей;

- овладение навыками смыслового прочтения содержания художественных работ;

- формирование умения понимать причины успеха/неуспеха учебной деятельности и способности конструктивно действовать даже в ситуациях неуспеха;

- овладение базовыми предметными и межпредметными понятиями, отражающими существенные связи и отношения между объектами и процессами;

- умение осуществлять информационную, познавательную и практическую деятельность с использованием различных средств информации и коммуникации.

IV. МЕТОДИЧЕСКОЕ ОБЕСПЕЧЕНИЕ

Методическое обеспечение образовательной программы включает в себя следующие компоненты: педагогические аспекты творческой деятельности; этнопедагогический подход к обучению, воспитанию и развитию; методы развития межличностного общения в коллективе; методы создания художественной среды посредством изобразительной деятельности.

В программе представлены различные разделы, которые объединяет художественно-изобразительная деятельность, позволяющая учебно-воспитательному процессу быть более привлекательным, повышает эмоциональный фон занятий, способствует развитию мышления, воображения и творческих способностей.

Методическое обеспечение программы содержит необходимые информационные ресурсы для ведения качественного образовательного процесса и представлено в виде тематической литературы, методических разработок занятий, репродукций картин и схем. Методическое обеспечение программы регулярно пополняется.

Основные методы работы с обучающимися:

- словесный (устное изложение материала);
- иллюстрированный (просмотр наглядных материалов);
- репродуктивный (практическое изучение материала по образцу педагога).

Методы обучения по источнику знаний:

- объяснительно-наглядный (репродуктивный) - (подробно объясняю правила выполнения тех или иных изображений, элементов построения, задача детей – понять и воспроизвести);

- словесный метод - донести до обучающихся эмоциональный характер изобразительной деятельности задача непростая, поэтому через объяснения, беседы имеется возможность сообщить большое количество материала;

- практический метод - источником знания является практическая деятельность обучающихся в деятельности над работами, которая позволяет развивать профессиональные навыки владения живописными и графическими материалами, а в дальнейшем и в создании художественных работ.

Основные формы работы с обучающимися по количественному составу:

- индивидуальная;
- групповая;

V. ДИАГНОСТИЧЕСКИЙ ИНСТРУМЕНТАРИЙ

Входная диагностика

Входная диагностика проводится с детьми, поступающими на первый год обучения в форме просмотра. Цель диагностики – проследить начальный уровень владения учащимися карандашом, красками, навыками расположения на листе. Диагностический контроль даёт возможность определить уровень мотивации выбора и устойчивости интереса, воспитанности учащихся, творческих способностей, отношение к трудовой деятельности. Результативность выполнения программы отслеживается путем проведения промежуточного и заключительного этапов диагностики.

Входная диагностика на начальном этапе дает возможность педагогу подобрать оптимальный уровень сложности заданий и требований, предъявляемых к готовым работам выполняемым в процессе обучения.

Критерии оценки: удовлетворительно, хорошо, отлично.

Для учащихся 1-3 годов обучения

Критерии контроля: правильность ответов на вопросы теста и качества выполнения готовых работ.

Уровни оценки: 2 балла, 3 балла, 4 балла, 5 баллов.

2 балла - обучающийся не знает учебный материал, правильность ответов не более 25%. Готовые работы выполнены с грубыми ошибками, неряшливо, есть незаконченные работы.

3 балла - обучающийся плохо знает учебный материал, правильность ответов не более 50%. Готовые работы выполнены с ошибками, с помарками.

4 балла - обучающийся хорошо знает учебный материал, правильность ответов не более 75%. Готовые работы выполнены с незначительными ошибками, с небольшими помарками.

5 баллов - обучающийся отлично знает учебный материал, правильность ответов 100%, готовые работы выполнены без ошибок аккуратно.

Результаты промежуточной аттестации фиксируются в протоколах. Учащийся, пропустивший более трети занятий, считается не аттестованным и остается на повторный курс обучения. Проведенный контроль позволяет сделать необходимую корректировку образовательной программы на следующий учебный год.

Промежуточная аттестация проводится также по индивидуальному образовательному маршруту для одарённых обучающихся. Критерии оценки такие же, как и для остальных обучающихся. Отличие состоит в том, что наиболее одарённым обучающимся предлагается более сложный учебный материал, а также предъявляются более высокие требования к качеству и правильности выполнения готовых работ.

Обучающийся, получивший по всем уровням низкие баллы, считается не аттестованным и ему предлагается повторить учебный материал прошлого года.

Тексты контрольных занятий для учащихся (приложение 2). Проведение итоговой аттестации (приложение 3).

VI. СПИСОК ЛИТЕРАТУРЫ

1. Настоящая адаптированная дополнительная общеобразовательная программа разработана в соответствии с нормативно-правовой базой.

- Федеральный закон «Об образовании в Российской Федерации» № 273-ФЗ от 29.12.2012 (с изменениями, внесенными Федеральным законом от 31.07.2020 № 304-ФЗ «О внесении изменений в Федеральный закон «Об образовании в Российской Федерации» по вопросам воспитания обучающихся», ст.2 п.9; с изменениями, вст.в силу 25.07.2022);
- Приказ Министерства просвещения Российской Федерации от 03.09.2019 № 467 «Об утверждении Целевой модели развития региональных систем дополнительного образования детей»;
- Концепция развития дополнительного образования детей до 2030 года (утв. Распоряжением Правительства Российской Федерации от 31.03.2022 № 678-р);
- Приказ Министерства просвещения Российской Федерации от 09.11.2018 № 196 «Об утверждении Порядка организации и осуществления образовательной деятельности по дополнительным общеобразовательным программам»;
- Постановление главного санитарного врача Российской Федерации от 28.09.2020 № 28 «Об утверждении санитарных правил СП 2.4.3648- 20 «Санитарно-эпидемиологические требования к организациям воспитания и обучения, отдыха и оздоровления детей и молодежи»;
- Постановление главного санитарного врача Российской Федерации от 28.01.2021 №2 «Об утверждении санитарных правил и норм СанПиН 1.2.3685-21 «Гигиенические нормативы и требования к обеспечению безопасности и (или) безвредности для человека факторов среды обитания (рзд. VI. Гигиенические нормативы по устройству, содержанию и режиму работы организаций воспитания, обучения, отдыха и оздоровления детей и молодежи)»;
- Паспорт федерального проекта «Успех каждого ребенка» (утв. на заседании проектного комитета по национальному проекту «Образование» 07.12.2018, протокол №3);
- Приказ Министерства образования и науки Российской Федерации от 23.08.2017 № 816 «Об утверждении Порядка применения организациями, осуществляющими образовательную деятельность, электронного обучения, дистанционных образовательных технологий при реализации образовательных программ»;
- Приказ Министерства труда и социальной защиты Российской Федерации от 05.05.2018 № 298 «Об утверждении профессионального стандарта «Педагог дополнительного образования детей и взрослых»;

- Приказ Министерства труда и социальной защиты Российской Федерации от 22.09.2021 № 652н «Об утверждении профессионального стандарта «Педагог дополнительного образования детей и взрослых»;
- Приказ Министерства просвещения Российской Федерации от 13.03.2019 № 114 «Об утверждении показателей, характеризующих общие критерии оценки качества условий осуществления образовательной деятельности организациями, осуществляющими образовательную деятельность по основным общеобразовательным программам, образовательным программам среднего профессионального обучения, дополнительным общеобразовательным программам»;
- Приказ Министерства образования и науки Российской Федерации и Министерства просвещения Российской Федерации от 05.08.2020 № 882/391 «Об организации и осуществлении образовательной деятельности по сетевой форме реализации образовательных программ».
- Приказ Министерства Просвещения Российской Федерации от 30.09.2020 № 533 «О внесении изменений в Порядок организации и осуществления образовательной деятельности по дополнительным общеобразовательным программам, утвержденный приказом Министерства просвещения РФ от 09.11.2018 № 196»;
- Распоряжение Правительства РФ от 31 марта 2022 г. № 678-р «Об утверждении Концепции развития дополнительного образования детей до 2030 г. и плана мероприятий по ее реализации»;
- Приказ Министерства просвещения Российской Федерации от 27 июля 2022г. № 629 «Об утверждении Порядка организации и осуществления образовательной деятельности по дополнительным общеобразовательным программам»
- Постановление Главного государственного санитарного врача РФ от 28 сентября 2020 г. № 28 «Об утверждении санитарных правил СП 2.4.3648-20 «Санитарноэпидемиологические требования к организациям воспитания и обучения, отдыха и оздоровления детей и молодежи».

2. Список литературы, используемой при составлении программы

1. «Примерные требования к программам дополнительного образования детей» [Текст] / приложение к письму Министерства образования РФ.- Дополнительное образование.-№3/07 С. 5-7.
2. «Содержание, структура и оформление программ дополнительного образования детей» [Текст] / Приложение к письму Министерства образования РФ от 11.12.06 №06-1844 «О примерных требованиях к программам дополнительного образования детей»/Нормативные документы образовательного учреждения. - №3. - 2008.- С.39-42.
3. Овчинникова Е.Г. Разработка учебных программ в учреждениях дополнительного образования [Текст]: методическое пособие / Е.Г.

Овчинникова.-Кемерово: типография Кемеровского облИУ, 2015-63с,21 см.-300 экз.

4. Неменский Б. М. Изобразительное искусство и художественный труд в 1 ÷ 7 классах, 8 класс (факультативный курс) – М.: Просвещение.

5. Ростовцев В. Н. Учебный рисунок. Учебное пособие. – М.: Просвещение 1976 – 287 с.

3. Литература для педагога

1. Алексеев С. С. О цвете и красках – М.: Просвещение 1973 – 94 с.

2. Браун Д. Как научиться рисовать лошадь: пособие по рисованию – М.: ЭКСМО-Пресс 2001. – 64 с. –(Как научиться рисовать)

3. Быков В. В. Агитационно-оформительское искусство. Материалы и техника. – М.: Плакат 1978 – 94 с. – (В помощь художнику оформителю и организатору наглядной агитации)

4. Смирнов С. И. – Шрифт и шрифтовой плакат. Изд. 3-е. – М.: Плакат 1980 – 144 с.

5. Смит С. Рисунок. Полный курс: Учебное пособие по рисованию. – М.: Астрель: АСТ: Внешсигма 2001. – 160 с.

4. Литература для учащихся и родителей

(законных представителей несовершеннолетних учащихся)

1. Шубина Т. Г. Портрет. Фигура человека. – Мн.: Современный литератор 2004. – 96 с. – (Учимся рисовать)

2. Запаренко В. С. Энциклопедия рисования. С-Пт.: Нева; М.: ОЛМА-ПРЕСС 2000. – 96 с. – (Золотая коллекция школьника)

3. Блейк В. Как начать рисовать. – Мн.: Попурри 2000. – 144 с. – (Школа рисования)

VII. ПРИЛОЖЕНИЯ

Приложение 1

Календарные учебные графики по группам

Группа 1-го года обучения

№ п/п	Месяц	Число	Время провед.	Форма прове.	Кол-во часов	Тема занятий	Место провед.	Форма контроля
1				урок	2	Вводное занятие. Инструктаж по ТБ.	ДТ	наблюдение
2				урок	2	Работа с акварелью.	ДТ	наблюдение
3				урок	2	Работа с акварелью.	ДТ	самооценка
4				урок	2	Ракурс, контур и силуэт	ДТ	наблюдение
5				урок	2	Ракурс, контур и силуэт	ДТ	наблюдение
6				урок	2	Ракурс, контур и силуэт	ДТ	наблюдение
7				урок	2	Ракурс, контур и силуэт	ДТ	самооценка
8				урок	2	Линейная перспектива	ДТ	наблюдение
9				урок	2	Линейная перспектива	ДТ	наблюдение
10				урок	2	Линейная перспектива	ДТ	наблюдение
11				урок	2	Линейная перспектива	ДТ	наблюдение
12				урок	2	Линейная перспектива	ДТ	наблюдение
13				урок	2	Линейная перспектива	ДТ	самооценка
14				урок	2	Размеры и пропорции	ДТ	наблюдение
15				урок	2	Размеры и пропорции	ДТ	наблюдение
16				урок	2	Размеры и пропорции	ДТ	наблюдение
17				урок	2	Размеры и пропорции	ДТ	самооценка
18				урок	2	Рисование эллипса	ДТ	наблюдение
19				урок	2	Рисование эллипса	ДТ	наблюдение
20				урок	2	Рисование эллипса	ДТ	наблюдение
21				урок	2	Рисование эллипса	ДТ	самооценка
22				урок	2	Воздушная перспектива	ДТ	наблюдение
23				урок	2	Воздушная перспектива	ДТ	наблюдение

24				урок	2	Воздушная перспектива	ДТ	наблюдение
25				урок	2	Воздушная перспектива	ДТ	самооценка
26				урок	2	Композиция и её плановость	ДТ	наблюдение
27				урок	2	Композиция и её плановость	ДТ	наблюдение
28				урок	2	Композиция и её плановость	ДТ	наблюдение
29				урок	2	Композиция и её плановость	ДТ	наблюдение
30				урок	2	Композиция и её плановость	ДТ	самооценка
31				урок	2	Виды теней	ДТ	наблюдение
32				урок	2	Виды теней	ДТ	наблюдение
33				урок	2	Виды теней	ДТ	наблюдение
34				урок	2	Виды теней	ДТ	самооценка
35				урок	2	Основы объема	ДТ	наблюдение
36				урок	2	Основы объема	ДТ	наблюдение
37				урок	2	Основы объема	ДТ	наблюдение
38				урок	2	Основы объема	ДТ	наблюдение
39				урок	2	Основы объема	ДТ	самооценка
40				урок	2	Тон и тоновый рисунок	ДТ	наблюдение
41				урок	2	Тон и тоновый рисунок	ДТ	наблюдение
42				урок	2	Тон и тоновый рисунок	ДТ	наблюдение
43				урок	2	Тон и тоновый рисунок	ДТ	наблюдение
44				урок	2	Тон и тоновый рисунок	ДТ	самооценка
45				урок	2	Контраст и тональность	ДТ	наблюдение
46				урок	2	Контраст и тональность	ДТ	наблюдение
47				урок	2	Контраст и тональность	ДТ	наблюдение
48				урок	2	Контраст и тональность	ДТ	наблюдение
49				урок	2	Контраст и тональность	ДТ	наблюдение
50				урок	2	Контраст и тональность	ДТ	самооценка
51				урок	2	Кубические и цилиндрические формы	ДТ	наблюдение
52				урок	2	Кубические и цилиндрические формы	ДТ	наблюдение

53				урок	2	Кубические и цилиндрические формы	ДТ	наблюдение
54				урок	2	Кубические и цилиндрические формы	ДТ	самооценка
55				урок	2	Конусообразные и сферические формы	ДТ	наблюдение
56				урок	2	Конусообразные и сферические формы	ДТ	наблюдение
57				урок	2	Конусообразные и сферические формы	ДТ	наблюдение
58				урок	2	Конусообразные и сферические формы	ДТ	наблюдение
59				урок	2	Конусообразные и сферические формы	ДТ	самооценка
60				урок	2	Понятие интерьера	ДТ	наблюдение
61				урок	2	Понятие интерьера	ДТ	наблюдение
62				урок	2	Понятие интерьера	ДТ	наблюдение
63				урок	2	Понятие интерьера	ДТ	наблюдение
64				урок	2	Понятие интерьера	ДТ	наблюдение
65				урок	2	Понятие интерьера	ДТ	самооценка
66				урок	2	Понятие экстерьера	ДТ	наблюдение
67				урок	2	Понятие экстерьера	ДТ	наблюдение
68				урок	2	Понятие экстерьера	ДТ	наблюдение
69				урок	2	Понятие экстерьера	ДТ	наблюдение
70				урок	2	Понятие экстерьера	ДТ	наблюдение
71				урок	2	Понятие экстерьера	ДТ	самооценка
72				урок	2	Заключительное занятие. Родительское собрание. Подведение итогов года	ДТ	наблюдение
	Всего				144			

Группа 2-го года обучения

№ п/п	Месяц	Число	Время провед.	Форма прове.	Кол-во часов	Тема занятий	Место провед.	Форма контроля
1				урок	3	Вводное занятие. Инструктаж по ТБ.	ДТ	наблюдение
2				урок	3	Линейная перспектива теней	ДТ	наблюдение

3				урок	3	Линейная перспектива теней	ДТ	наблюдение
4				урок	3	Линейная перспектива теней	ДТ	самооценка
5				урок	3	Композиционный рисунок, с лучами света направленными параллельно плоскости листа	ДТ	наблюдение
6				урок	3	Композиционный рисунок, с лучами света направленными параллельно плоскости листа	ДТ	наблюдение
7				урок	3	Композиционный рисунок, с лучами света направленными параллельно плоскости листа	ДТ	наблюдение
8				урок	3	Композиционный рисунок, с лучами света направленными параллельно плоскости листа	ДТ	наблюдение
9				урок	3	Композиционный рисунок, с лучами света направленными параллельно плоскости листа	ДТ	наблюдение
10				урок	3	Композиционный рисунок, с лучами света направленными параллельно плоскости листа	ДТ	самооценка
11				урок	3	Композиционный рисунок, с лучами света направленными на рисующего	ДТ	наблюдение
12				урок	3	Композиционный рисунок, с лучами света направленными на рисующего	ДТ	наблюдение
13				урок	3	Композиционный рисунок, с лучами света направленными на рисующего	ДТ	наблюдение
14				урок	3	Композиционный рисунок, с лучами света направленными на рисующего	ДТ	наблюдение
15				урок	3	Композиционный рисунок, с лучами света направленными на рисующего	ДТ	наблюдение
16				урок	3	Композиционный рисунок, с лучами света направленными на рисующего	ДТ	наблюдение
17				урок	3	Композиционный рисунок, с лучами света направленными на рисующего	ДТ	самооценка
18				урок	3	Композиционный рисунок, с лучами света направленными из-за спины рисующего	ДТ	наблюдение

19				урок	3	Композиционный рисунок, с лучами света направленными из-за спины рисующего	ДТ	наблюдение
20				урок	3	Композиционный рисунок, с лучами света направленными из-за спины рисующего	ДТ	наблюдение
21				урок	3	Композиционный рисунок, с лучами света направленными из-за спины рисующего	ДТ	наблюдение
22				урок	3	Композиционный рисунок, с лучами света направленными из-за спины рисующего	ДТ	наблюдение
23				урок	3	Композиционный рисунок, с лучами света направленными из-за спины рисующего	ДТ	наблюдение
24				урок	3	Композиционный рисунок, с лучами света направленными из-за спины рисующего	ДТ	наблюдение
25				урок	3	Композиционный рисунок, с лучами света направленными из-за спины рисующего	ДТ	самооценка
26				урок	3	Композиционный рисунок помещения при электрическом освещении	ДТ	наблюдение
27				урок	3	Композиционный рисунок помещения при электрическом освещении	ДТ	наблюдение
28				урок	3	Композиционный рисунок помещения при электрическом освещении	ДТ	наблюдение
29				урок	3	Композиционный рисунок помещения при электрическом освещении	ДТ	наблюдение
30				урок	3	Композиционный рисунок помещения при электрическом освещении	ДТ	наблюдение
31				урок	3	Композиционный рисунок помещения при электрическом освещении	ДТ	наблюдение
32				урок	3	Композиционный рисунок помещения при электрическом освещении	ДТ	наблюдение
33				урок	3	Композиционный рисунок помещения при электрическом освещении	ДТ	самооценка

34				урок	3	Тень, полутень, свет, блик, рефлекс	ДТ	наблюдение
35				урок	3	Тень, полутень, свет, блик, рефлекс	ДТ	наблюдение
36				урок	3	Тень, полутень, свет, блик, рефлекс	ДТ	наблюдение
37				урок	3	Тень, полутень, свет, блик, рефлекс	ДТ	наблюдение
38				урок	3	Тень, полутень, свет, блик, рефлекс	ДТ	самооценка
39				урок	3	Метод «сухая кисть»	ДТ	наблюдение
40				урок	3	Метод «сухая кисть»	ДТ	наблюдение
41				урок	3	Метод «сухая кисть»	ДТ	наблюдение
42				урок	3	Метод «сухая кисть»	ДТ	наблюдение
43				урок	3	Метод «сухая кисть»	ДТ	самооценка
44				урок	3	Перьевые плакатные шрифты	ДТ	наблюдение
45				урок	3	Перьевые плакатные шрифты	ДТ	наблюдение
46				урок	3	Перьевые плакатные шрифты	ДТ	наблюдение
47				урок	3	Перьевые плакатные шрифты	ДТ	наблюдение
48				урок	3	Перьевые плакатные шрифты	ДТ	наблюдение
49				урок	3	Перьевые плакатные шрифты	ДТ	самооценка
50				урок	3	Основы плаката: цветовая обрубковка	ДТ	наблюдение
51				урок	3	Основы плаката: цветовая обрубковка	ДТ	наблюдение
52				урок	3	Основы плаката: цветовая обрубковка	ДТ	наблюдение
53				урок	3	Основы плаката: цветовая обрубковка	ДТ	наблюдение
54				урок	3	Основы плаката: цветовая обрубковка	ДТ	наблюдение
55				урок	3	Основы плаката: цветовая обрубковка	ДТ	наблюдение
56				урок	3	Основы плаката: цветовая обрубковка	ДТ	наблюдение
57				урок	3	Основы плаката: цветовая обрубковка	ДТ	самооценка
58				урок	3	Основы плаката: обрубковка формы	ДТ	наблюдение
59				урок	3	Основы плаката: обрубковка формы	ДТ	наблюдение
60				урок	3	Основы плаката: обрубковка формы	ДТ	наблюдение
61				урок	3	Основы плаката: обрубковка формы	ДТ	наблюдение
62				урок	3	Основы плаката: обрубковка формы	ДТ	наблюдение

63				урок	3	Основы плаката: обрубковка формы	ДТ	наблюдение
64				урок	3	Основы плаката: обрубковка формы	ДТ	самооценка
65				урок	3	Композиционный рисунок в технике витража	ДТ	наблюдение
66				урок	3	Композиционный рисунок в технике витража	ДТ	наблюдение
67				урок	3	Композиционный рисунок в технике витража	ДТ	наблюдение
68				урок	3	Композиционный рисунок в технике витража	ДТ	наблюдение
69				урок	3	Композиционный рисунок в технике витража	ДТ	наблюдение
70				урок	3	Композиционный рисунок в технике витража	ДТ	наблюдение
71				урок	3	Композиционный рисунок в технике витража	ДТ	самооценка
72				урок	3	Заключительное занятие. Подведение итогов года	ДТ	наблюдение
	Всего				216			

Группа 3-го года обучения

№ п/п	Месяц	Число	Время провед.	Форма прове.	Кол-во часов	Тема занятий	Место провед.	Форма контроля
1				урок	3	Вводное занятие. Инструктаж по ТБ.	ДТ	наблюдение
2				урок	3	Симметрия и пропорции	ДТ	наблюдение
3				урок	3	Симметрия и пропорции	ДТ	наблюдение
4				урок	3	Симметрия и пропорции	ДТ	самооценка
5				урок	3	Анфас головы	ДТ	наблюдение
6				урок	3	Анфас головы	ДТ	наблюдение
7				урок	3	Анфас головы	ДТ	наблюдение
8				урок	3	Анфас головы	ДТ	самооценка
9				урок	3	Профиль головы	ДТ	наблюдение
10				урок	3	Профиль головы	ДТ	наблюдение
11				урок	3	Профиль головы	ДТ	наблюдение
12				урок	3	Профиль головы	ДТ	самооценка
13				урок	3	Вид головы в полуразворот	ДТ	наблюдение

14				урок	3	Вид головы в полуразворот	ДТ	наблюдение
15				урок	3	Вид головы в полуразворот	ДТ	наблюдение
16				урок	3	Вид головы в полуразворот	ДТ	самооценка
17				урок	3	Основные формы носа, глаз, губ, ушей	ДТ	наблюдение
18				урок	3	Основные формы носа, глаз, губ, ушей	ДТ	наблюдение
19				урок	3	Основные формы носа, глаз, губ, ушей	ДТ	наблюдение
20				урок	3	Основные формы носа, глаз, губ, ушей	ДТ	наблюдение
21				урок	3	Основные формы носа, глаз, губ, ушей	ДТ	наблюдение
22				урок	3	Основные формы носа, глаз, губ, ушей	ДТ	самооценка
23				урок	3	Создание фоторобота	ДТ	наблюдение
24				урок	3	Мимика лица, эмоции человека	ДТ	наблюдение
25				урок	3	Мимика лица, эмоции человека	ДТ	наблюдение
26				урок	3	Мимика лица, эмоции человека	ДТ	наблюдение
27				урок	3	Мимика лица, эмоции человека	ДТ	наблюдение
28				урок	3	Мимика лица, эмоции человека	ДТ	наблюдение
29				урок	3	Мимика лица, эмоции человека	ДТ	самооценка
30				урок	3	Создание новогодней маски	ДТ	наблюдение
31				урок	3	Создание новогодней маски	ДТ	наблюдение
32				урок	3	Создание новогодней маски	ДТ	наблюдение
33				урок	3	Создание новогодней маски	ДТ	самооценка
34				урок	3	Пропорции тела человека	ДТ	наблюдение
35				урок	3	Пропорции тела человека	ДТ	наблюдение
36				урок	3	Пропорции тела человека	ДТ	наблюдение
37				урок	3	Пропорции тела человека	ДТ	наблюдение
38				урок	3	Пропорции тела человека	ДТ	наблюдение
39				урок	3	Пропорции тела человека	ДТ	самооценка
40				урок	3	Этапы создания рисунка мужчины	ДТ	наблюдение
41				урок	3	Этапы создания рисунка мужчины	ДТ	наблюдение
42				урок	3	Этапы создания рисунка мужчины	ДТ	наблюдение

43				урок	3	Этапы создания рисунка мужчины	ДТ	самооценка
44				урок	3	Этапы создания рисунка женщины	ДТ	наблюдение
45				урок	3	Этапы создания рисунка женщины	ДТ	наблюдение
46				урок	3	Этапы создания рисунка женщины	ДТ	наблюдение
47				урок	3	Этапы создания рисунка женщины	ДТ	самооценка
48				урок	3	Особенности сидящей фигуры	ДТ	наблюдение
49				урок	3	Особенности сидящей фигуры	ДТ	наблюдение
50				урок	3	Особенности сидящей фигуры	ДТ	наблюдение
51				урок	3	Особенности сидящей фигуры	ДТ	наблюдение
52				урок	3	Особенности сидящей фигуры	ДТ	наблюдение
53				урок	3	Особенности сидящей фигуры	ДТ	самооценка
54				урок	3	Особенности наклонившейся фигуры	ДТ	наблюдение
55				урок	3	Особенности наклонившейся фигуры	ДТ	наблюдение
56				урок	3	Особенности наклонившейся фигуры	ДТ	наблюдение
57				урок	3	Особенности наклонившейся фигуры	ДТ	наблюдение
58				урок	3	Особенности наклонившейся фигуры	ДТ	наблюдение
59				урок	3	Особенности наклонившейся фигуры	ДТ	самооценка
60				урок	3	Человек в движении	ДТ	наблюдение
61				урок	3	Человек в движении	ДТ	наблюдение
62				урок	3	Человек в движении	ДТ	наблюдение
63				урок	3	Человек в движении	ДТ	наблюдение
64				урок	3	Человек в движении	ДТ	наблюдение
65				урок	3	Человек в движении	ДТ	самооценка
66				урок	3	Рисунок одежды	ДТ	наблюдение
67				урок	3	Рисунок одежды	ДТ	наблюдение
68				урок	3	Рисунок одежды	ДТ	наблюдение
69				урок	3	Рисунок одежды	ДТ	наблюдение
70				урок	3	Рисунок одежды	ДТ	наблюдение

71				урок	3	Рисунок одежды	ДТ	самооценка
72				урок	3	Заключительное занятие Родительское собрание. Подведение итогов обучения.	ДТ	наблюдение
	Всего				216			

Промежуточная тест карта

уровня знаний обучающегося студии «Палитра» 1 полугодия 1 года обучения



Особенности работы с акварелью:

Для работы с акварелью используют кисти из:

- Шерсти белки
- Щетины
- Шерсти пони
- Шерсти колонка
- Гусиного пуха

Акварельная краска:

- Прозрачная
- Непрозрачная
- Полупрозрачная

Акварельную краску разводят:

- Водой
- Скипидаром
- Льняным маслом
- Не разводят

Палитра - это:

- Количество цветов в коробке с красками
- Предмет, где смешивают краски
- Предмет, где разбавляют краски

Чтоб сделать цвет акварельной краски светлее:

- Нужно разбавить краску
- Нужно добавить белой краски



Ракурс, силуэт, контурный рисунок

Ракурс - это:

- Уменьшение предмета
- Направление взгляда на предмет
- Цвет предмета

Силуэт - это:

- Изображение предметов и фигур цветовым пятном
- Рисунок только одной краской
- Рисунок фигуры человека

Контурный рисунок - это:

- Рисунок одним цветом
- Рисунок линиями
- Рисунок с проработкой теней



Виды перспективы

Перспектива в рисунке бывает:

- Уменьшающей
- Линейной
- Горизонтной
- Воздушной
- Туманной



Правила построения

эллипса

Выше линии горизонта мы видим эллипс:

- Сверху
- Снизу

На линии горизонта эллипс превращается в:

- Линию
- Круг
- Квадрат

Чем выше или ниже эллипс от линии горизонта, тем он:

- Круглее
- Уже
- Меньше
- Больше

Какая половина эллипса шире – ближняя или дальняя:

- Ближняя
- Дальняя
- Половинки одинаковые

Какая половина эллипса шире – левая или правая:

- Левая
- Правая
- Половинки одинаковые

Промежуточная тест карта

уровня знаний обучающегося студии «Палитра» 2 полугодия 1 года обучения



Виды теней:

Тени бывают:

- Чужие
- Собственные
- Стоящие
- Падающие
- Лежащие

Собственные тени делятся на:

- Свет
- Блик
- Тень
- Рефлекс
- Полутень
- Полусвет
- Плутон



Тоновая таблица

Сколько тонов в стандартной тоновой таблице:

- 8
- 9
- 10
- 11

Самый светлый тон в таблице:

- Белый
- Светло-серый
- Серый

Чем дальше друг от друга расположены тона в таблице, тем:

- Выше контрастность
- Ниже контрастность

Сколько тонов в силуэтном рисунке:

- 1
- 2
- 3



Контрастность и тональность

Тональность это:

- Рисунок очень тёмный
- Рисунок очень светлый
- Средний тон, в котором выполнен рисунок

Контрастность это:

- Все тёмные тона рисунка
- Все светлые тона рисунка
- Разница между тонами



Интерьер и экстерьер

Интерьер это:

- оформленное внутреннее пространство здания
- только мебель которая находится в комнате

Экстерьер это:

- оформленное внутреннее пространство здания
- Внешний вид здания
- Внешний вид автомобиля
- Внешний вид животного

Промежуточная тест карта
уровня знаний обучающегося студии «Палитра» 1 полугодия 2 года обучения

Построение падающей тени при направлении солнечных лучей сверху.

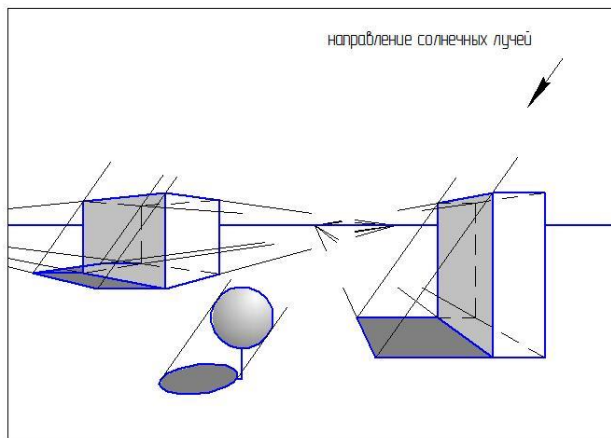

1.

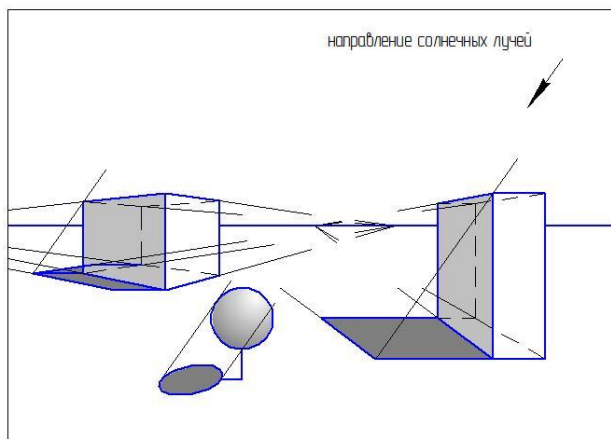

2.

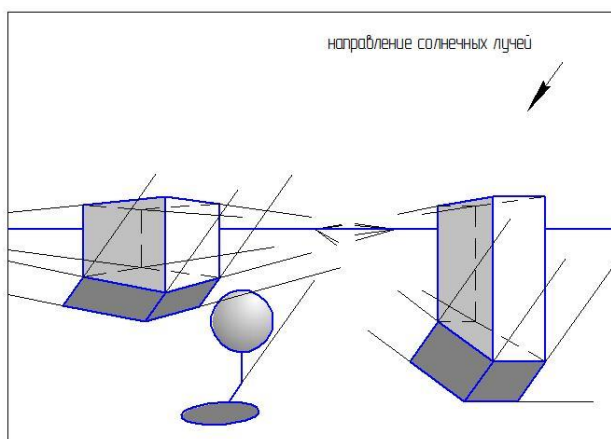

3.

Построение падающей тени при направлении солнечных лучей спереди.

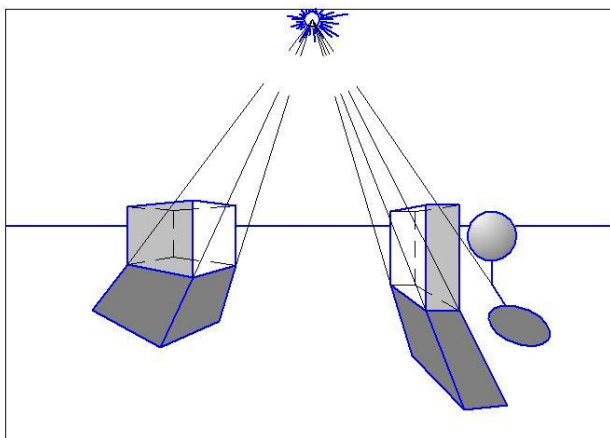

1.

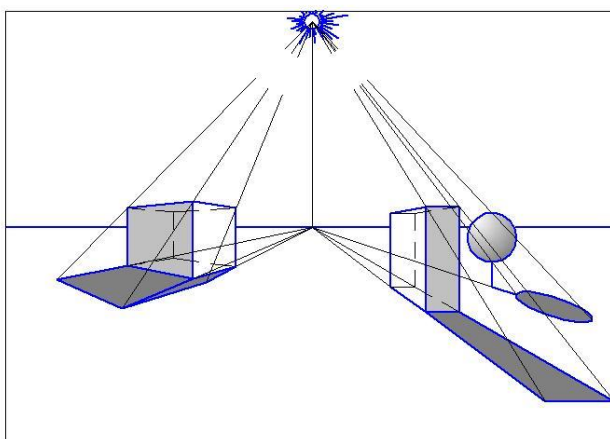

2.

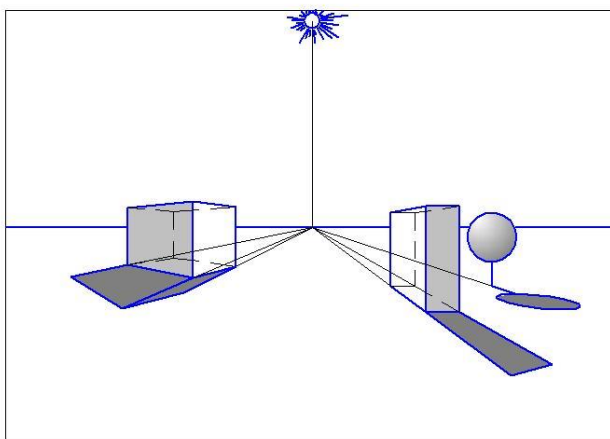

3.

Построение падающей тени при направлении солнечных лучей сзади.

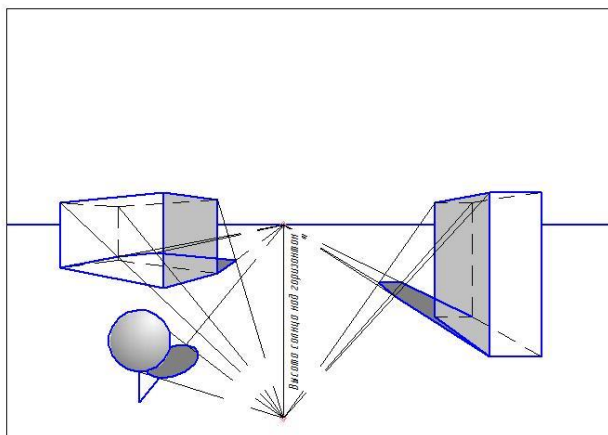

1 □

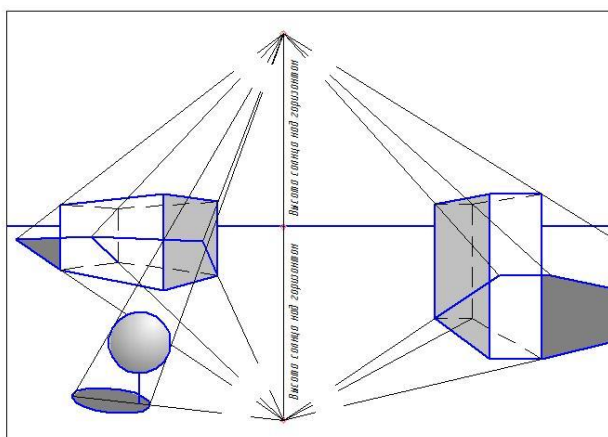

2 □

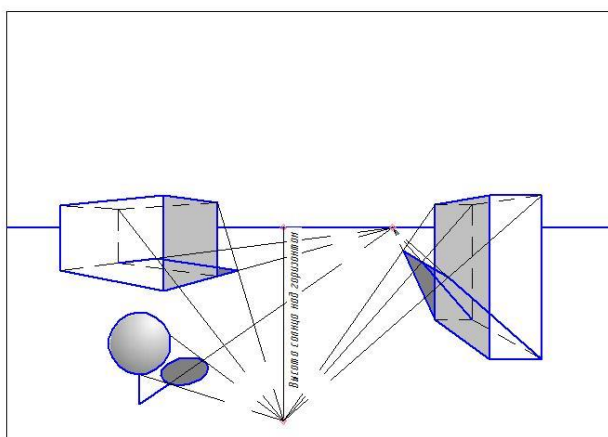

3 □

Построение падающей тени при электрическом освещении в комнате.

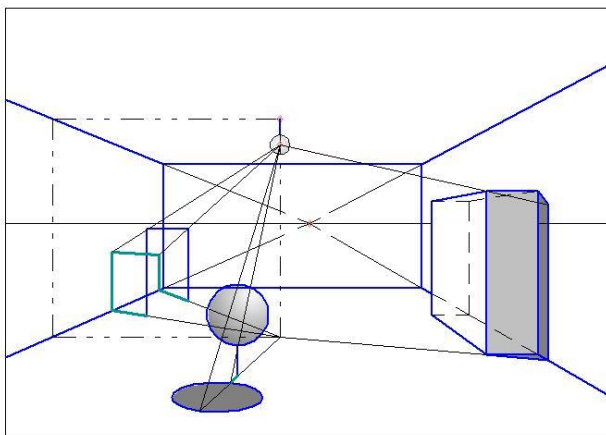

1 □

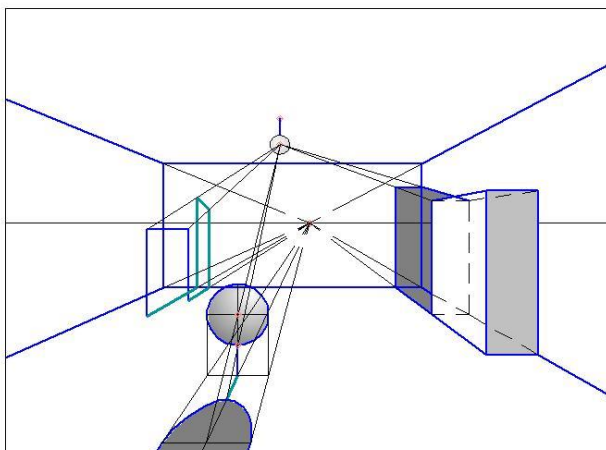

2 □

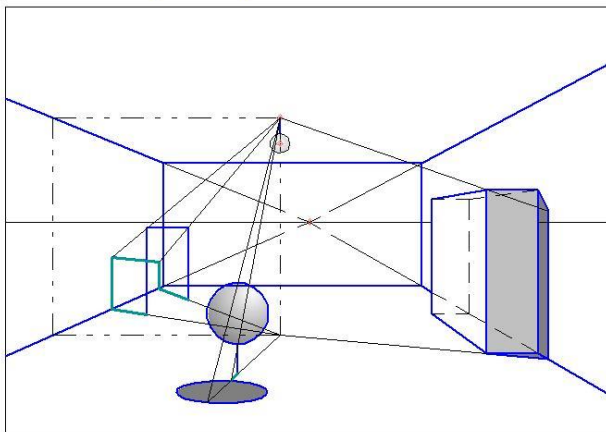

3 □

Промежуточная тест карта

уровня знаний обучающегося студии «Палитра» 2 полугодия 2 года обучения



Плакат

1. Какие виды плаката ты знаешь:

- Агитационный и пропагандистский плакат
- Театральный плакат
- Информационный плакат
- Рекламный плакат
- Инструктирующий и обучающий плакат
- Цирковой плакат
- Запрещающий плакат

2. Какие у плаката должны быть свойства:

- Плакат должен быть виден на расстоянии
- Плакат должен быть понятным
- На плакате должно быть много написано
- Плакат должен хорошо восприниматься зрителем

3. Графическая обрубка изображения это:

- Все предметы составлены из квадратов
- Рисунок нарисован только прямыми линиями
- Рисунок нарисован упрощённо без прорисовки деталей
- Рисунок нарисован контурными линиями с прорисовкой всех деталей

4. Цветовая обрубка изображения это:

- Рисунок выполнен из цветных квадратов
- Все предметы выполнены разными цветами.
- Один предмет - один цвет.
- Рисунок выполнен без перехода цветов.
- Все участки цвета имеют чёткие края



Шрифт

5. Соедини название шрифта с его начертанием

ДМ	Антиква
БА	Брусковый
РН	Рубленый

Промежуточная тест карта
уровня знаний обучающегося студии «Палитра» 1 полугодия 2 года обучения

*Тестовая таблица проверки знаний учащихся 3-го года обучения
 1-е полугодие*

На какой схеме анфас лица построен правильно?

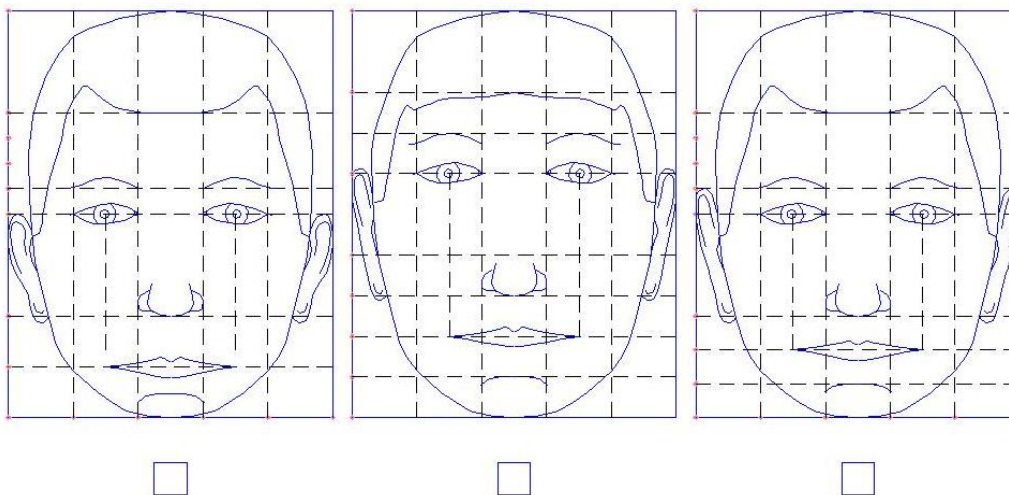

Отметьте отличительные признаки мужской головы.

<i>Узлубление на лбу</i>	
<i>Надбровные дуги почти не выступают</i>	
<i>Линия роста волос с затылками</i>	
<i>Нос внизу ровный</i>	
<i>Закругление между носом и ртом</i>	
<i>Четко очерченный подбородок</i>	
<i>Четко выраженная челюсть</i>	
<i>Выраженные скулы</i>	
<i>Кадык незаметен</i>	

Назовите десять основных эмоций человека.

1
2
3
4
5
6
7
8
9
10

Промежуточная тест карта

уровня знаний обучающегося студии «Палитра» 2 полугодия 3 года обучения

*Тестовая таблица проверки знаний учащихся 3-го года обучения
2-е полугодие*

Назовите основные пропорции человеческого тела и его частей.

1

2

3

4

5

6

7

Назовите отличительные особенности построения мужского и женского тела

1

2

3

4

5

Назовите основные правила построения стоящей, сидящей, и наклонившейся фигуры человека

1

2

Назовите основное правило построения движущейся фигуры человека

Проведение заключительной аттестации

Заключительная аттестация проводится на заключительном этапе обучения в выпускном классе в конце учебного года в форме экзамена. Обучающийся предоставляет на экзамен самостоятельно выполненные работы:

- Грудной портрет, выполненный в технике живописи или графики, формата не менее А3
- Композиционную работу на свободную тему, выполненную в технике живописи, содержащую не менее трёх фигур человека, формата не менее А2
- Графическую работу, на свободную тему, выполненную в любой графической технике, формата не менее А3..

Цель проведения заключительной аттестации: определение степени достижения результатов обучения, освоения программы обучения, закрепления знаний, ориентация учащихся на дальнейшее самостоятельное обучение.

Критерии контроля: умение работать с графическими и живописными материалами, умение правильно строить лицо и фигуру человека, знание правил построения композиции и умение грамотно передать в работе основной замысел, поведение на занятиях.

Выпускник, не предоставляющий на экзамен три работы, не допускается к экзаменам и считается не аттестованным. Ему предлагается пройти курс обучения выпускного класса ещё раз. Результаты экзамена фиксируются в ведомостях по заключительной аттестации, на основании которых ставятся оценки в свидетельство о дополнительном образовании.

Уровни оценки: 3 балла (удовлетворительно), 4 балла (хорошо), 5 баллов (отлично).

Оценка «Рисунок» - за уровень владения техникой графики. Выставляется по графическому портрету и графическую работу.

Оценка «Живопись» - за уровень владения техникой живописи. Выставляется по живописному портрету и композиционной работе.

Оценка «Композиция» - за правильность построения композиции и умение грамотно передать в работе основной замысел. Выставляется по графической и композиционной работам.

Оценка «Портрет» - за правильность построения лица и фигуры человека. Выставляется по портрету и композиционной работе.

Оценка «Поведение» - за поведение на занятиях и их.

В настоящем шпиге пронумеровано,
прошито и скреплено печатью

24 листов.

Директор МБУ ДО ДТ

[Подпись] С.В. Петровскова

